

10 MICRON
astro•technology

by COMEC-TECHNOLOGY



GM 1000

HPS

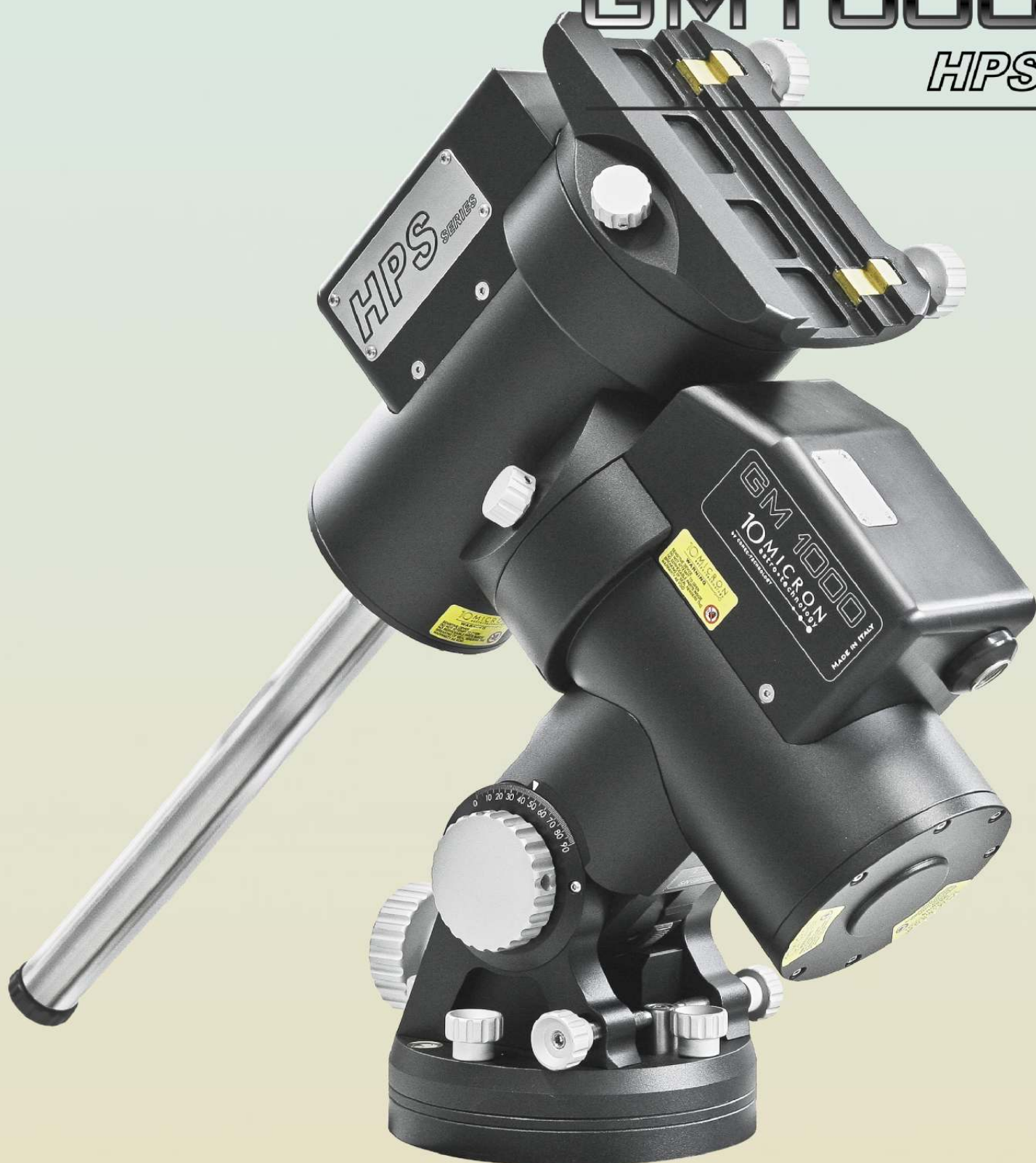

10MICRON: SENZA COMPROMESSI

Lo sviluppo dei prodotti 10micron ha l'obiettivo di fornire il massimo delle prestazioni unito alla massima semplicità di utilizzo.

La disponibilità sul mercato di sistemi di ripresa astronomici sempre più avanzati e flessibili apre nuove finestre sul cielo: oggi riprese ad altissima risoluzione e ad altissima velocità sono alla portata dell'amatore molto più di quanto fosse ipotizzabile un decennio fa. I prodotti 10micron si sono evoluti di pari passo, con il miglioramento continuo delle prestazioni, sia in termini di precisione di inseguimento e puntamento, sia in termini di velocità. Le montature della serie HPS sono al vertice di questo processo.

D'altra parte ogni osservatore del cielo, sia esso visualista o astrofotografo, sa che quando si deve compiere un'osservazione il tempo è sempre poco e ogni operazione in più da fare rischia di compromettere la buona riuscita della nottata. Avere prestazioni eccezionali sulla carta non serve a nulla se per raggiungerle in pratica è necessario perdere un'enorme quantità di tempo in operazioni di setup o taratura.

Ecco perché le montature 10micron sono progettate per non richiedere operazioni complicate all'osservatore, e per consentire all'utente di utilizzarle come preferisce, senza imporgli modalità di utilizzo che non gli sono congeniali. Grazie a questo modo di pensare le montature 10micron sono utilizzate nei contesti più disparati: in campo aperto come in postazioni completamente remotizzate, in osservatori didattici come nei climi estremi del Canada settentrionale o del deserto di Atacama.



UNA STORIA DECENNALE

L'esperienza di dieci anni di produzione astronomica sempre al top.

La linea di montature 10micron è nata alla fine del 2000 con l'obiettivo di fornire prodotti di altissima qualità: montature equatoriali, montature altazimutali e treppiedi sempre ai massimi livelli.

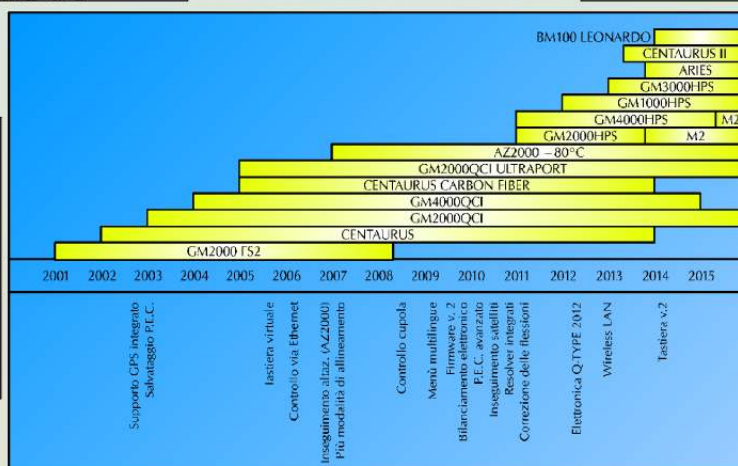

La gamma di prodotti 10micron.

Dalle tradizionali montature alla tedesca GM2000 e GM4000, ora anche nella versione HPS, alle montature altazimutali AZ2000 per applicazioni speciali, e infine alle nuove montature GM1000HPS e GM3000HPS, la gamma 10micron viene incontro alle richieste dell'osservatore più esigente.

SPINGERE LE PRESTAZIONI

La corsa al miglioramento delle prestazioni non si è mai arrestata.

Sono due i numeri che caratterizzano le prestazioni di una montatura astronomica: la precisione di inseguimento e la velocità di puntamento. L'evoluzione tecnologica ha dato un'enorme spinta verso il miglioramento di questi parametri. Dalle prime GM2000 con motori passo-passo alle nuove GM3000HPS, la precisione di inseguimento è migliorata di un ordine di grandezza, e la velocità di puntamento di un fattore tre.

Un'alta velocità di puntamento è necessaria per molte applicazioni astronomiche: ricerca di supernovae, asteroidi o pianeti extrasolari, in cui si richiede di eseguire riprese di un gran numero di oggetti diversi nel più breve tempo possibile, come anche l'osservazione di satelliti artificiali.

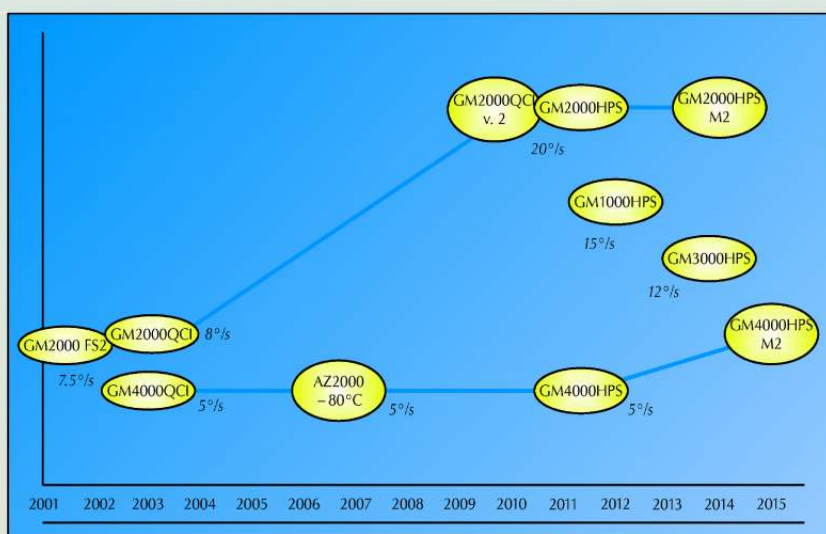

La velocità di puntamento delle montature 10micron.

Una grande precisione di inseguimento è necessaria per ottenere i migliori risultati nell'astrofotografia deep-sky ad alta risoluzione, e permette la semplificazione o addirittura l'eliminazione di complessi sistemi di autoguida, spesso soggetti a guasti, flessioni e così via.

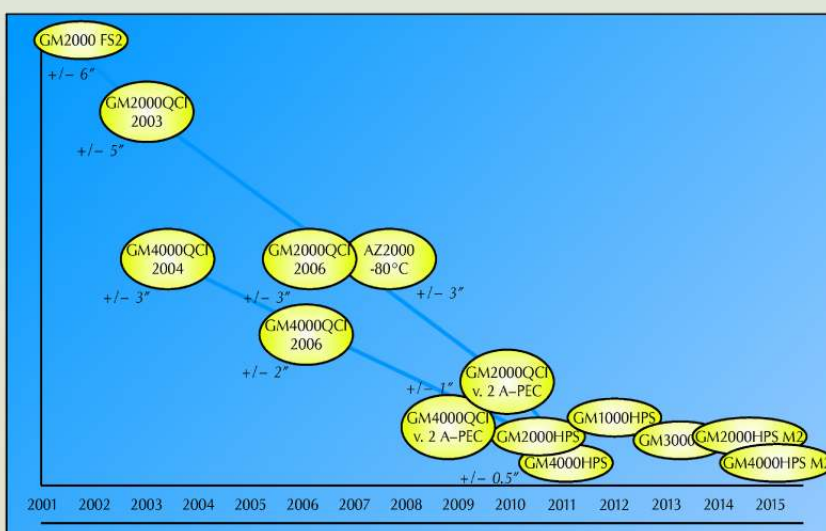

La precisione di inseguimento delle montature 10micron.

LA TECNOLOGIA HPS

HPS: High Precision and Speed, alta precisione e velocità. Un acronimo che rappresenta l'essenza delle nuove montature 10micron. Alta precisione, grazie a un innovativo ed esclusivo encoder assoluto accoppiato alla meccanica 10micron. Alta velocità, grazie all'elettronica e ai servomotori AC ad alte prestazioni.

Le montature della serie HPS utilizzano una coppia di encoder assoluti ad altissima risoluzione posizionati direttamente sugli assi di ascensione retta e declinazione.

La tecnologia degli encoder direttamente accoppiati agli assi è utilizzata già da molti anni negli strumenti professionali. La misura ad alta risoluzione degli angoli di puntamento degli assi consente infatti di compensare la maggior parte dei problemi della meccanica, *in primis* i periodismi e i giochi delle trasmissioni. Questo richiede sistemi con risoluzione estremamente elevata.

Negli ultimi anni abbiamo assistito al trasferimento di questa tecnologia sugli strumenti amatoriali, spesso insieme alla tecnologia *direct drive*, ovvero con motori accoppiati direttamente agli assi della montatura, senza alcuna riduzione.

A fronte di alcuni vantaggi, l'uso del *direct drive* comporta una serie di svantaggi quali minor rigidità dell'asse alle sollecitazioni esterne come il vento e un maggior consumo di energia. Per questo nelle montature 10micron continuiamo ad usare la trasmissione tradizionale a corona dentata e vite senza fine.

Gli encoder assoluti usati sulle montature HPS sono stati appositamente sviluppati per questa applicazione. Oltre ad una risoluzione dell'ordine del decimo di secondo d'arco, in questo modo otteniamo non solo un'altissima precisione di posizionamento, ma anche l'eliminazione di qualsiasi procedura di azzeramento, homing o salvataggio della posizione.

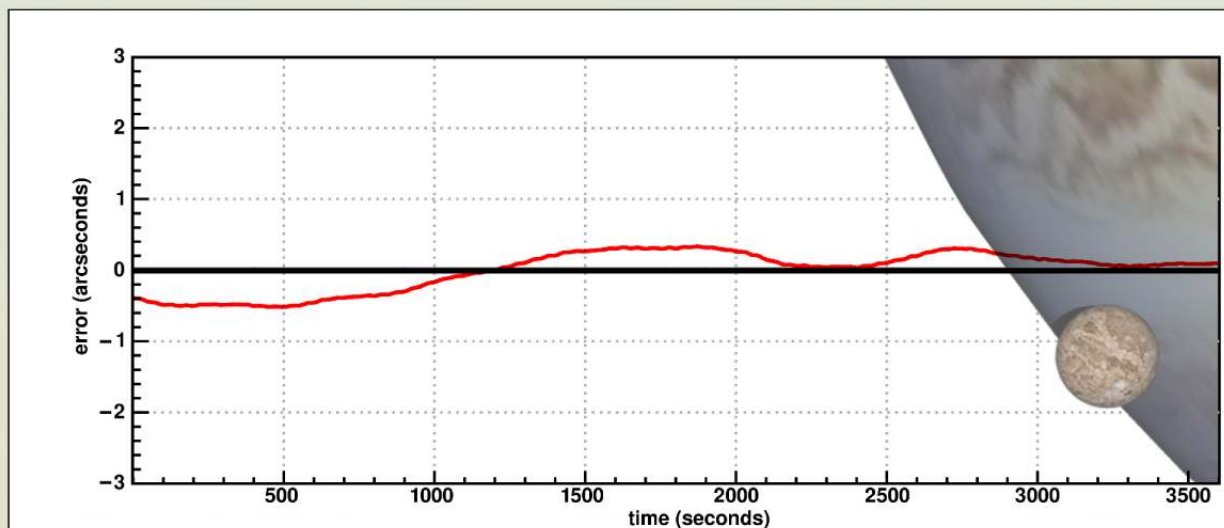

Profilo dell'errore di inseguimento misurato con un encoder accoppiato all'asse di a.r. Giove e Ganimede sono rappresentati come appaiono dalla Terra, alla stessa scala.

GM1000HPS

L'evoluzione della perfezione.

La montatura GM1000HPS è adatta per l'osservatore evoluto che vuole utilizzare una strumentazione fotografica fino a un peso di 25kg (contrappesi esclusi).

Il puntamento avviene grazie a due servomotori AC, con trasmissione a cinghia dentata a gioco zero. Su entrambi gli assi la riduzione finale avviene tramite un classico sistema a corona dentata a 250 denti, in bronzo B14, da 125mm di diametro, con vite senza fine in acciaio da 20mm. La massima rigidità è garantita dagli assi in acciaio da 30mm di diametro.

La piastra di montaggio a doppia coda di rondine garantisce la compatibilità con le slitte tipo Vixen e tipo Losmandy, usate da molti fabbricanti di telescopi.





Le connessioni della control box.

L'elettronica (control box) è montata in una scatola indipendente, facilmente asportabile. I cavi di collegamento di motori, encoder e pulsantiera sono tutti forniti di viti di blocco di sicurezza.

La montatura può essere controllata utilizzando la pulsantiera in dotazione, eliminando la necessità di qualsiasi PC esterno.

La pulsantiera è costruita appositamente per mantenere la leggibilità in tutte le condizioni di illuminazione. Sia il display che i tasti ergonomici, progettati per l'uso con i guanti, sono retroilluminati in rosso. Un riscaldatore mantiene il display alla temperatura ottimale.

In alternativa è possibile utilizzare la porta seriale RS-232 oppure la connessione Ethernet per controllare la montatura con i software più diffusi. In più, un apposito software fornisce una pulsantiera virtuale che replica esattamente le funzioni della pulsantiera standard. La porta RS-232 può essere usata anche per pilotare direttamente un'eventuale cupola. Questa flessibilità rende la GM1000HPS ideale per osservatori e postazioni remotizzate.

Il database di oggetti comprende numerosi cataloghi di stelle e oggetti deep-sky fino alla 16^a magnitudine. Gli oggetti del sistema solare vengono inseguiti in modo da compensarne il moto proprio rispetto alle stelle. Caricando nella montatura elementi orbitali di comete, asteroidi e satelliti artificiali, essi potranno essere utilizzati direttamente dal controller (senza PC) per il puntamento e l'inseguimento.



Il puntamento prevede l'utilizzo di un modello contenente fino a 100 stelle che permette la correzione non solo dei classici errori di puntamento al polo e di non-ortogonalità dell'asse ottico del telescopio, ma anche delle flessioni più importanti del tubo ottico. In questo modo è possibile ottenere precisioni di puntamento dell'ordine di 20" RMS su tutto il cielo. Lo stesso modello può essere usato durante l'inseguimento per ottenere la massima precisione, compensando anche la rifrazione atmosferica, tenendo conto anche dei dati di pressione e temperatura locali.



Dettaglio della base.

Una serie di funzioni ausiliarie rende più facile e veloce l'allineamento al polo.

È possibile salvare e poi recuperare i dati di allineamento di diverse sessioni osservative. Questa funzione è molto utile se si cambiano spesso i setup con diversi strumenti.

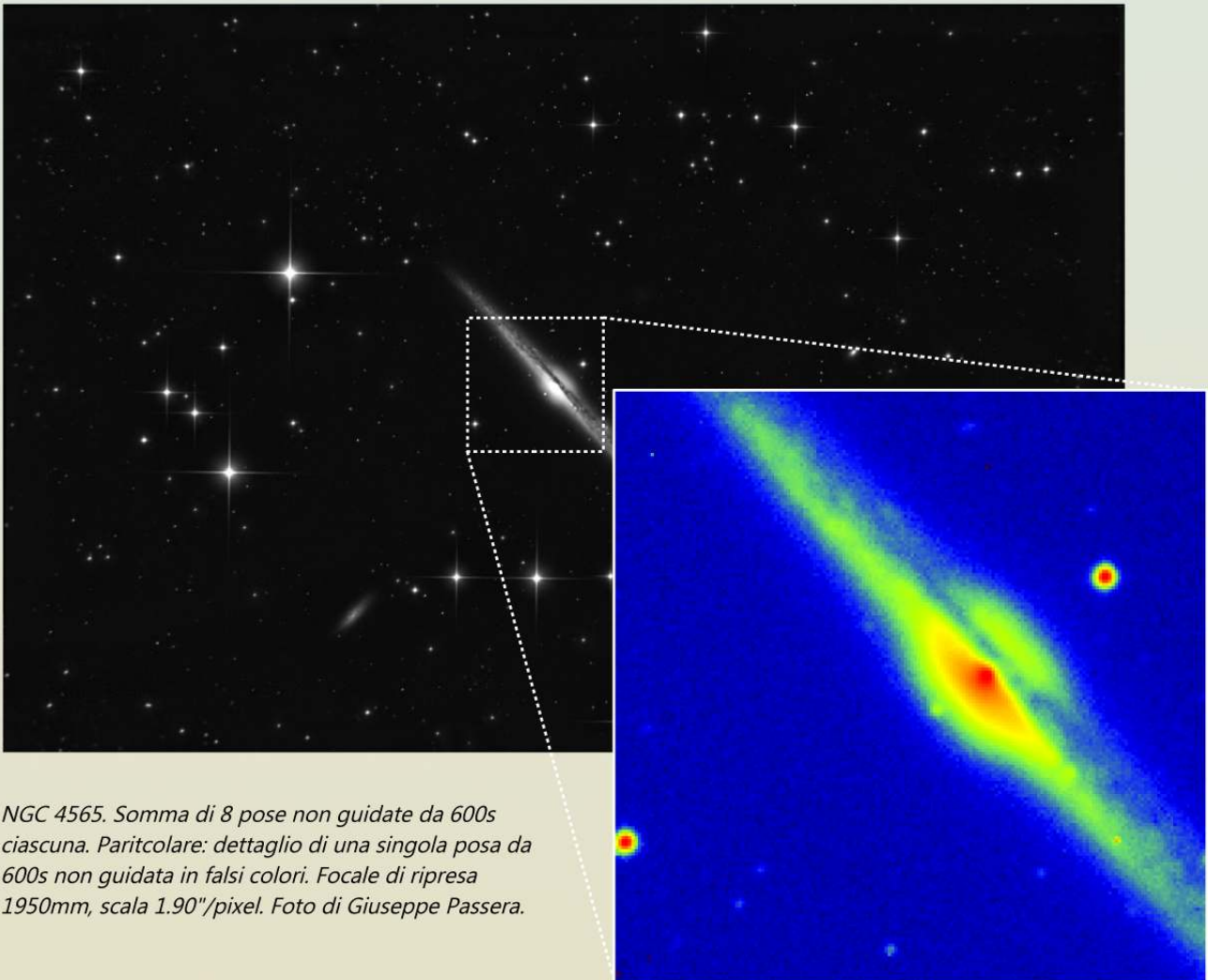

NGC 4565. Somma di 8 pose non guidate da 600s ciascuna. Particolare: dettaglio di una singola posa da 600s non guidata in falsi colori. Focale di ripresa 1950mm, scala 1.90"/pixel. Foto di Giuseppe Passera.

Il problema dell'inseguimento attraverso il meridiano, tipico delle montature alla tedesca, è risolto permettendo il movimento fino a 30° oltre il meridiano, configurabili, in entrambe le direzioni. In questo modo è possibile inseguire un oggetto che attraversa il meridiano per un tempo fino a quattro ore.

L'accuratezza dell'inseguimento rende l'autoguida inutile per la maggior parte degli usi. Gli encoder assoluti presenti su entrambi gli assi permettono infatti di ottenere un errore di inseguimento tipico inferiore a 1".

È comunque possibile effettuare l'autoguida utilizzando la porta compatibile ST4 o via collegamento seriale/Ethernet, con velocità configurabile da 0,1x a 1x. Un'apposita funzione permette inoltre di correggere automaticamente la velocità di autoguida in base alla declinazione. In questo modo non è più necessario ricalibrare l'autoguida quando si osserva a una diversa declinazione.



Dedicata all'uso sul campo, la GM1000HPS è una montatura facilmente trasportabile. Il corpo principale della montatura senza la barra contrappesi pesa solamente 19,5 kg, e in combinazione con il treppiede da campo si ottiene una combinazione vincente per l'uso mobile.

Altre funzioni del sistema per ottenere la massima flessibilità d'uso sono le seguenti.

L'accensione e lo spegnimento possono essere comandati sfruttando il contatto apposito sul pannello della control box.

Lo strumento può essere bilanciato elettronicamente, senza la necessità di sbloccare le frizioni.

La montatura può essere parcheggiata in diverse posizioni definite dall'utente.

Un'eventuale cupola può essere pilotata direttamente tramite la porta seriale RS-232, evitando la necessità di utilizzare un computer esterno a questo scopo. Il firmware è in grado di effettuare tutti i calcoli atti a garantire che la fenditura della cupola sia sempre allineata al tubo ottico, qualunque sia il posizionamento della montatura all'interno della cupola e con qualsiasi tipo di montaggio del tubo ottico sulla montatura.

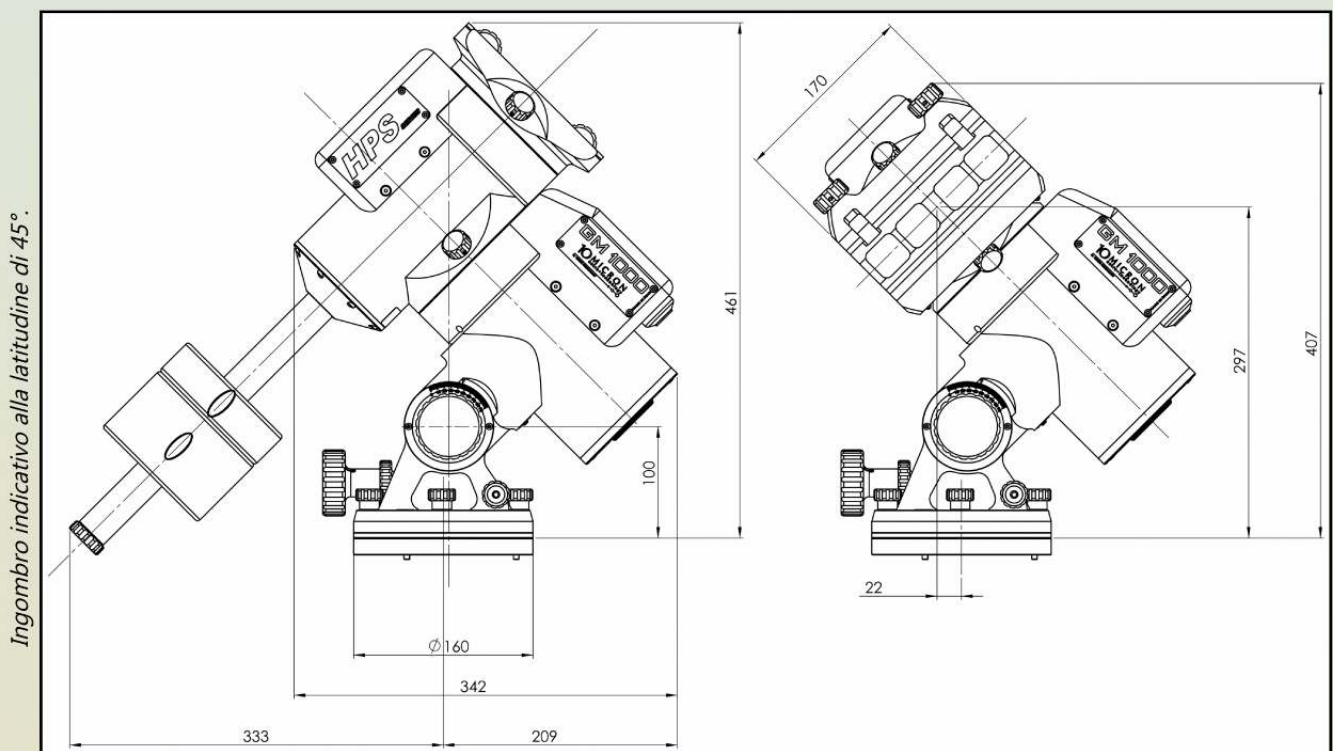

CARATTERISTICHE TECNICHE

Tipo	montatura equatoriale alla tedesca
Peso	19,5 kg senza accessori
Carico massimo (strumentazione)	~ 25 kg
Intervallo di regolazione latitudine	0° – 82°
Intervallo di regolazione fine azimut	+/- 7.5°
Barra contrappesi	diametro 30 mm, acciaio inox, peso 1,7 kg
Assi	diametro 30 mm, acciaio legato bonificato
Cuscinetti	multipli a rulli conici
Corone dentate	250 denti, diametro 125 mm, bronzo B14
Viti senza fine	diametro 20mm, acciaio legato, rettificato e lappato
Sistema di trasmissione	Sistema senza giochi con cinghia di trasmissione e recupero automatico del gioco
Motori	servomotori brushless AC
Alimentazione	24 V DC
Consumo	~ 0,5 A a velocità siderale ~ 3 A alla velocità massima ~ 4 A di picco
Velocità di puntamento	regolabile da 2°/s a 15°/s
Precisione di puntamento	< 20" con mappatura software interna a stelle multiple
Precisione di inseguimento media	< +/- 1" tipica in 15 minuti (< 0.7" RMS) con mappatura software interna a stelle multiple e compensazione degli errori di allineamento al polo e delle flessioni
Limite di sicurezza	+/- 30° oltre il meridiano in a.r. (software) +/- 45° oltre il meridiano in a.r. (fermo meccanico)

Porte di comunicazione	porta RS-232; porta GPS; porta autoguida con protocollo ST-4; porta Ethernet
Puntamento oggetti	stelle: per nome, lettera di Bayer, numero di Flamsteed, Bright Star Catalogue, SAO, HIP, HD, PPM, ADS, GCVS. Deep-sky: M, NGC, IC, PGC, UGC limitati a $M_v = 16$. Sistema solare: Sole, Luna, pianeti, asteroidi, comete, satelliti artificiali. Coordinate equatoriali e altazimutali. Oggetti definiti dall'utente, posizioni di puntamento rapide.
Funzioni firmware	Parcheggio montatura in posizioni definite dall'utente, allineamento a 2 stelle, 3 stelle raffinati fino a 100 stelle, funzioni per la correzione dell'errore di puntamento al polo e di ortogonalità, stima dell'errore di puntamento medio, salvataggio di modelli di puntamento multipli, inseguimento siderale, solare, lunare e impostabile dall'utente su due assi, correzione della velocità di autoguida in base alla declinazione, configurazione dei limiti di altezza sull'orizzonte e puntamento oltre il meridiano, limitazione del puntamento su un lato del meridiano, bilanciamento assistito, impostazioni data, ora e coordinate manualmente o tramite GPS, sincronizzazione automatica all'ora del PC tramite software proprietario ClockSync, supporto completo per le scale di tempo UT1 – UTC e <i>leap second</i> , controllo diretto cupola via RS-232, impostazione rifrazione atmosferica, configurazione di rete, filtro per comete e asteroidi visibili, impostazione lingua dell'interfaccia, assistenza remota via Internet.
Controllo da pulsantiera	Pulsantiera professionale in metallo con tasti microswitch retroilluminati, grande display grafico con retroilluminazione regolabile, con cinque linee di testo e icone di stato, riscaldamento per funzionamento a basse temperature; tutte le funzioni della montatura sono disponibili tramite la pulsantiera senza che venga richiesto un PC esterno.
Controllo da PC	Controllo remoto via RS-232 o via Ethernet; driver ASCOM proprietario 10micron o protocollo compatibile Meade; aggiornamento firmware ed elementi orbitali di comete, asteroidi e satelliti artificiali via RS-232 o Ethernet; pulsantiera virtuale via RS-232 o Ethernet; modulo Wi-Fi integrato per la connessione tramite smartphone, tablet e qualsiasi tipo di rete wireless.

ACCESSORI PER GM1000HPS

#10M2125 – #10M2130

Slitta Losmandy.

Lunghezza 300 mm (#10M2125), 400 mm (#10M2130).



#10M2105 – #10M1105

Piastra Lodual – Adattatore piastra Lodual.

Per montare due telescopi. Compatibile Losmandy, costituita da una slitta da 40 cm e da due piastre Losmandy, peso 4 kg, interasse 27 cm. L'adattatore è necessario per montare la piastra sulla GM1000.

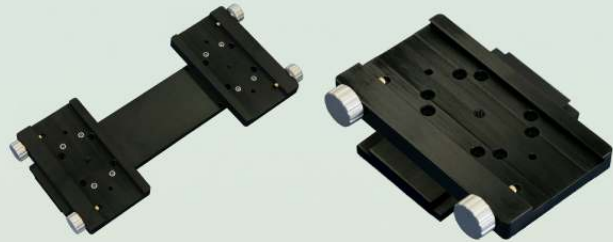

#10M1075 – #10M1080

Contrappeso.

Peso 3 kg (#10M1075), 6 kg (#10M1080).
In acciaio inox.



#10M1055

Treppiede ARIES.

Completo di triangolo portaoggetti e borsa di trasporto in cordura impermeabile.



#10M1057

Treppiede 30H100.

By Geoptik. In legno di faggio, con triangolo porta-accessori. Regolabile in altezza da 95 cm a 110 cm.



#10M1090

Flangia adattatrice per treppiede o colonna.

Per il montaggio su un treppiede AHT o 30H100, oppure su colonna. Realizzata in alluminio anodizzato nero.



#10M1010

Colonna standard per GM1000.

Con singola piastra a terra, altezza 100 cm. Disponibile su richiesta anche con altezza diversa.



#10M1011

Supporto elettronica per colonna.

Adattatore per montare la scatola dell'elettronica sulla colonna.



#10M1050

Supporto per puntatore polare.

Accessorio da montare a lato della montatura per alloggiare un puntatore laser (non incluso) per l'allineamento al polo.

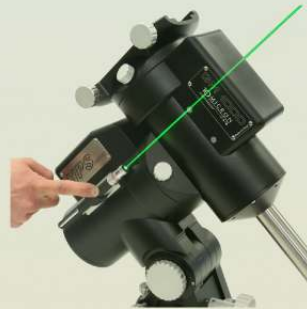

#10M2577

Convertitore switching con attacco accendisigari.

Convertitore da 12 VDC a 24 VDC 5 A 120 W per l'utilizzo sul campo con batteria da 12 V.



#10M2578

Alimentatore portatile.

Ingresso 110-240 V AC , uscita 24 V 4 A.



#10M2070

Alimentatore stabilizzato.

Ingresso 240 VAC, uscita 24 V 95 W.



#10M4105

Modulo ricevitore GPS.

Da collegare direttamente alla montatura per ottenere automaticamente l'ora esatta e le coordinate del luogo di osservazione.



#10M1065

Sacca copritesta.

Provvista di cerniera lampo superiore, può essere posizionata sulla testa anche quando è montato il tubo ottico.



#10M1063

Set professionale trolley + valigetta per GM1000HPS.

Valigetta tipo trolley per montatura + valigetta per accessori, elettronica e contrappesi. Con imbottitura interna, angoli e profili rinforzati in alluminio. Dimensioni 62 x 45 x 28 cm + 44 x 37 x 24 cm.



#10M1064

Set standard trolley + valigetta per GM1000HPS.

PLB series. Valigetta tipo trolley per montatura + valigetta per accessori, elettronica e contrappesi. Con imbottitura interna. Dimensioni 62 x 52 x 27.5 cm + 48 x 38.5 x 19 cm.



#10M1067

Borsa da trasporto.

Borsa personalizzata in cordura rinforzata, con maniglie, doppia imbottitura. Predisposta per riciclare il guscio preformato fornito con l'imballo standard. Dimensioni 63 x 45 x 26 cm.



#10M1066

Imballo speciale per trasporto e spedizione.

Guscio in stratocell preformato in robusta scatola di cartone con maniglie.



#10M5010

Software PERSEUS LIVELLO III.

By Filippo Riccio. Planetario virtuale per il controllo da PC.

